

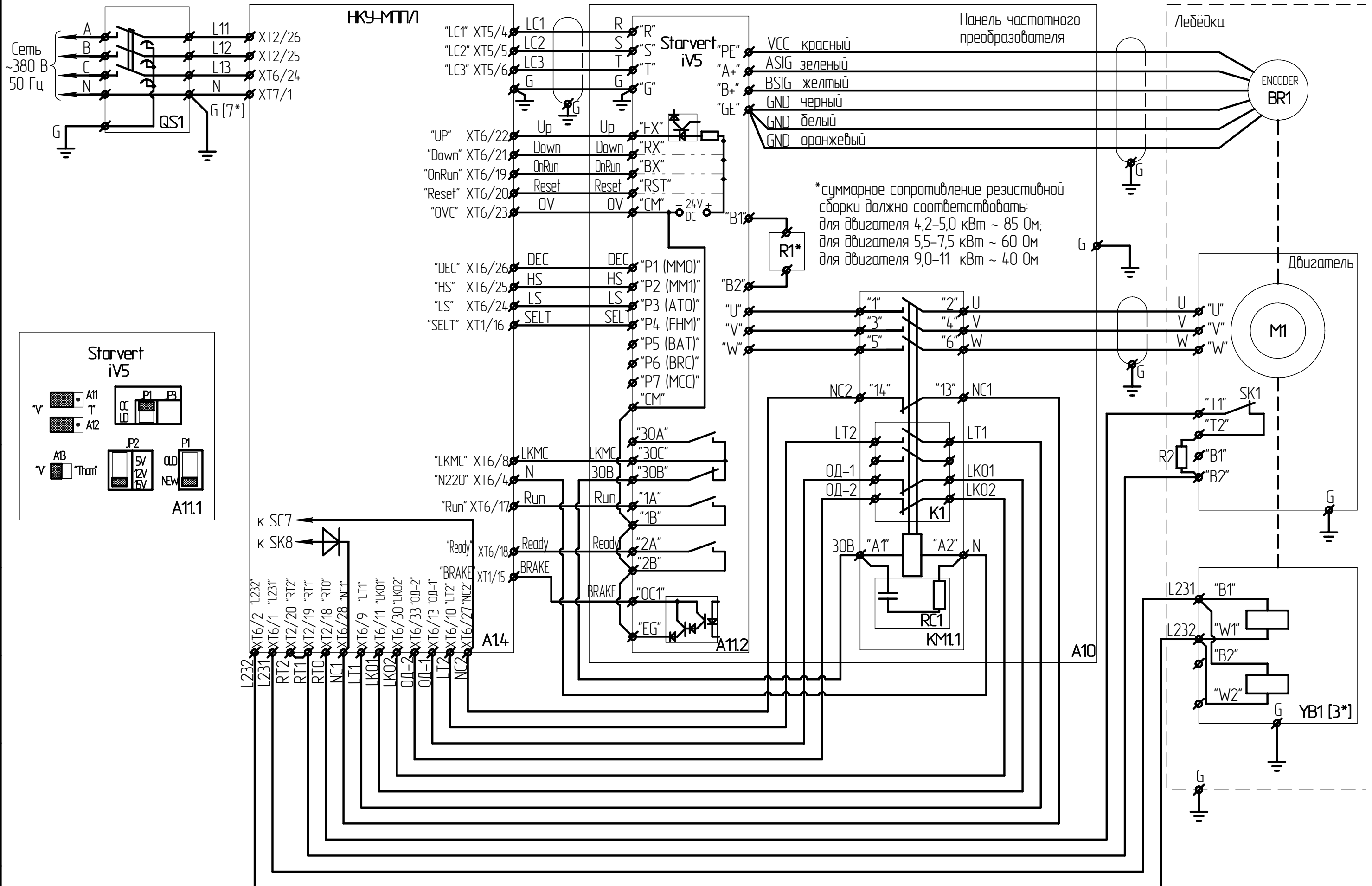





Схема подключения частотного преобразователя и главного привода



Изм. № подл.	1059
Взам. инв. №	
Инд. № дудл.	
Подп. и дата	

8	Зам.	0411C.024-12	06.12
Изм.	Лист	№ докум.	Подп.

Схема подключения электроаппаратов кабины, шахты и прицепа

04.11C.00.00.000-03 33

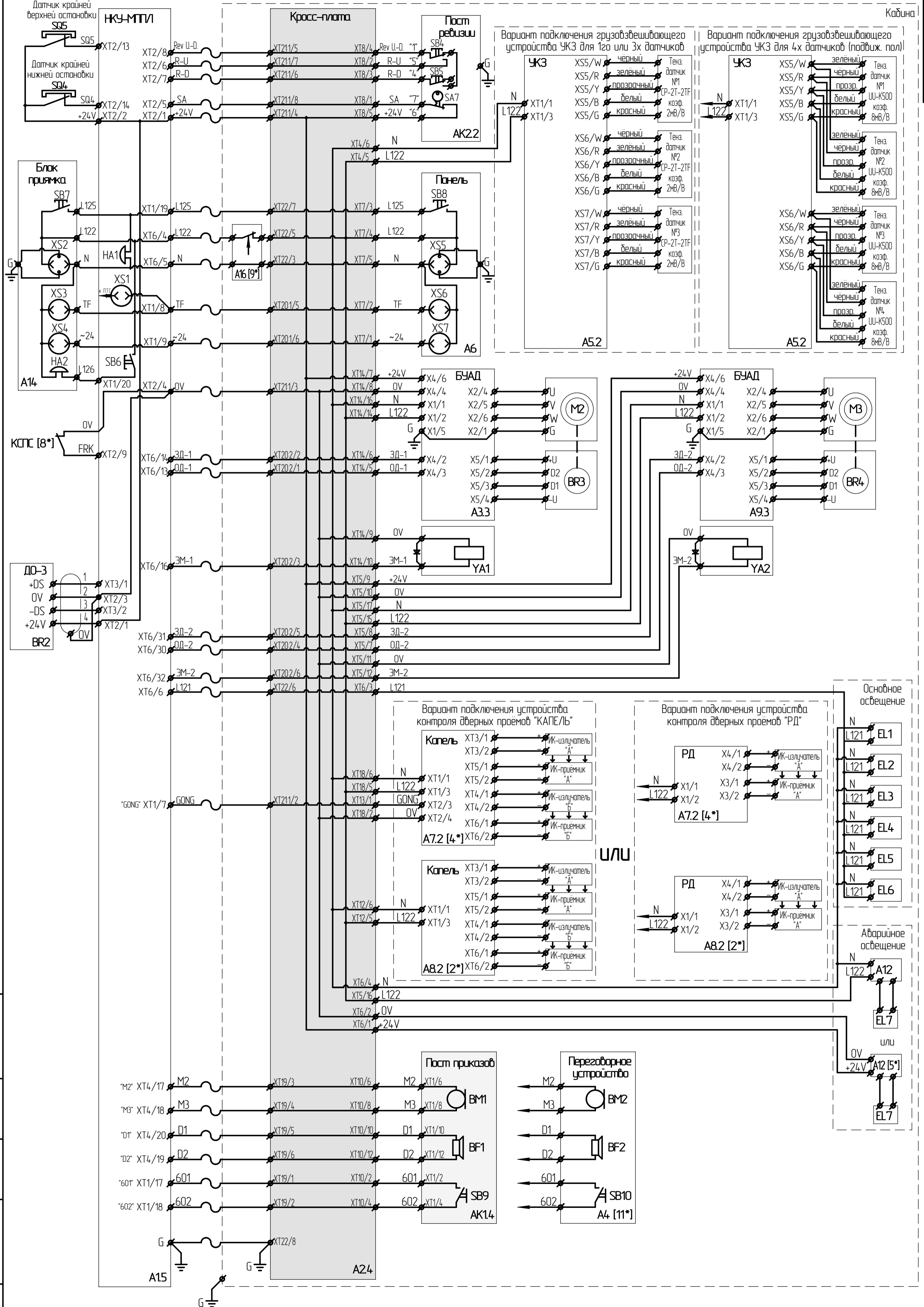

Инд. № подл. 1059  
Взам. инв. №  
Подл. и дата  
Изд. № докл.  
Подл. и дата

Схема подключения кнопок приказа и вызовов 17-ой и 18-ой остановок с использованием резервного кабеля КО [12\*]

04.11C.00.00.000-03 ЭЗ

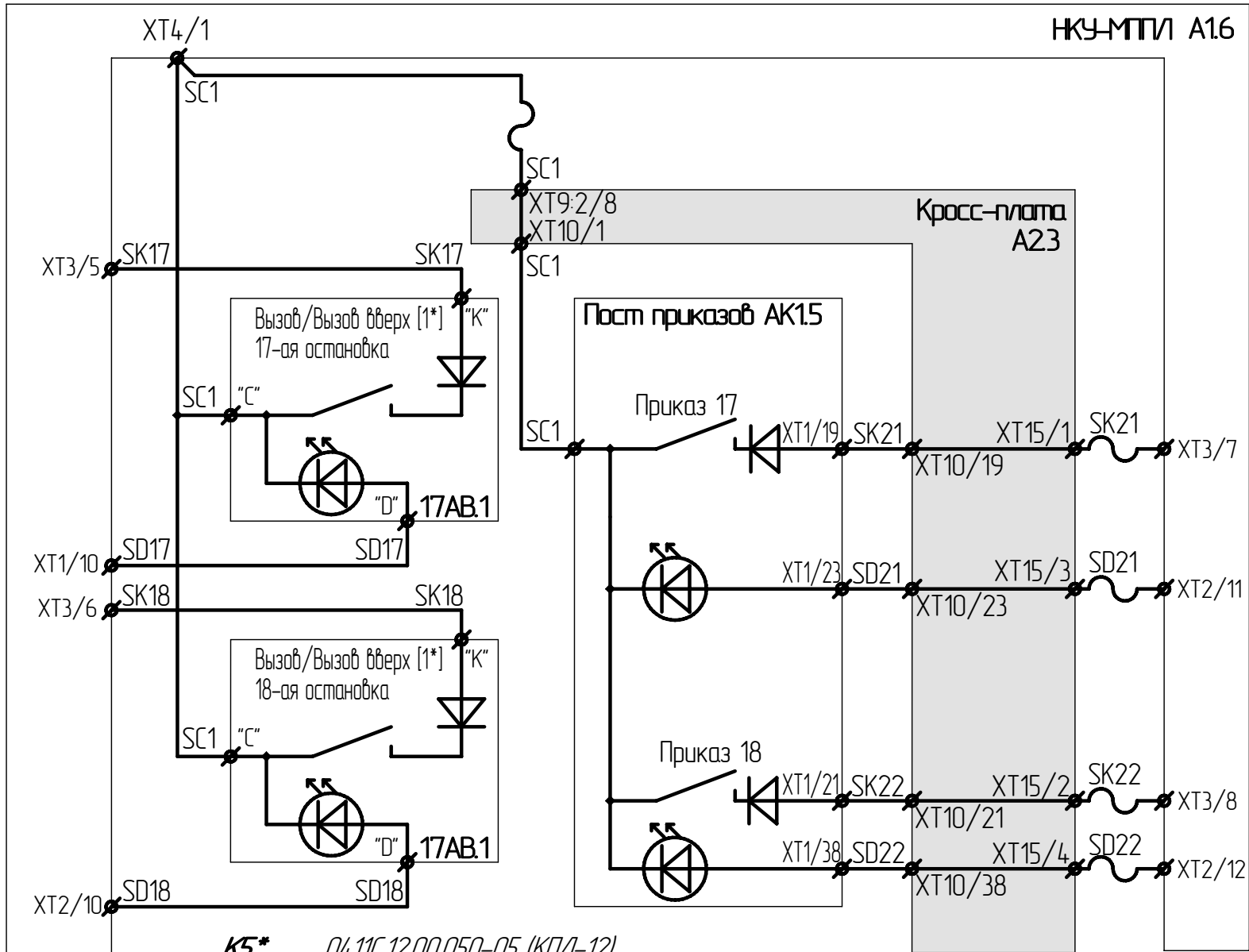

\*Примечание:  
Для лифта на 17 остановок с непроходной кабиной использовать жилы кабеля К5:  
№10 – "ОД-2",  
№11 – "ЗД-2"  
в качестве жил: "SK21", "SD21" соответственно. В этом случае кабель КО не используется.



Схема подключения вентилятора охлаждения охлаждения главного привода [13\*]



- Поряд действий:
- 1) Установить контактор KM2 рядом с контактором включения частотного привода (KM) в станции управления, закрепить по месту.
  - 2) Выполнить соединение проводов: "L12", "L22", "L32", "U2", "V2", "W2", "LKMS", "N" согласно схеме.

Инд. № подл.	Взам. инв. №	Инд. № дубл.	Подп. и дата

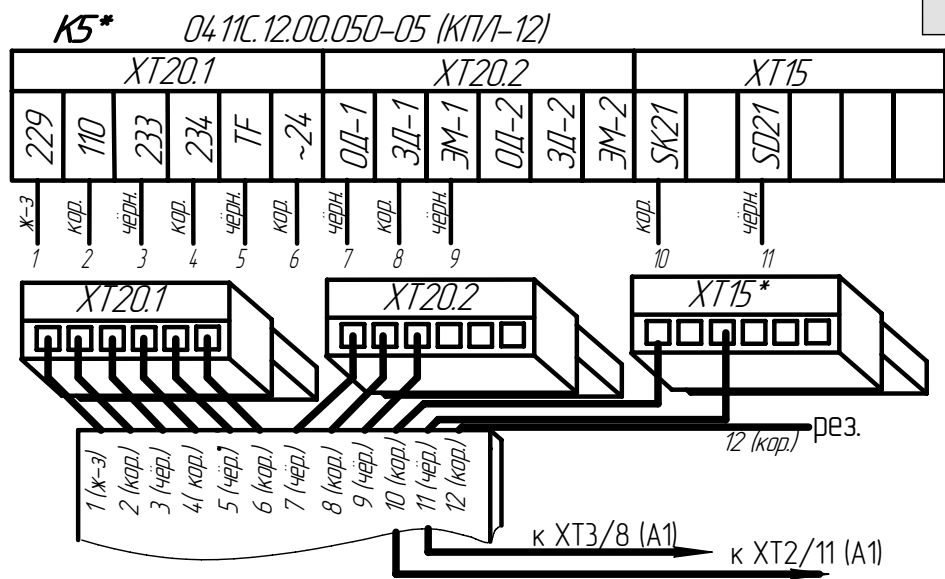
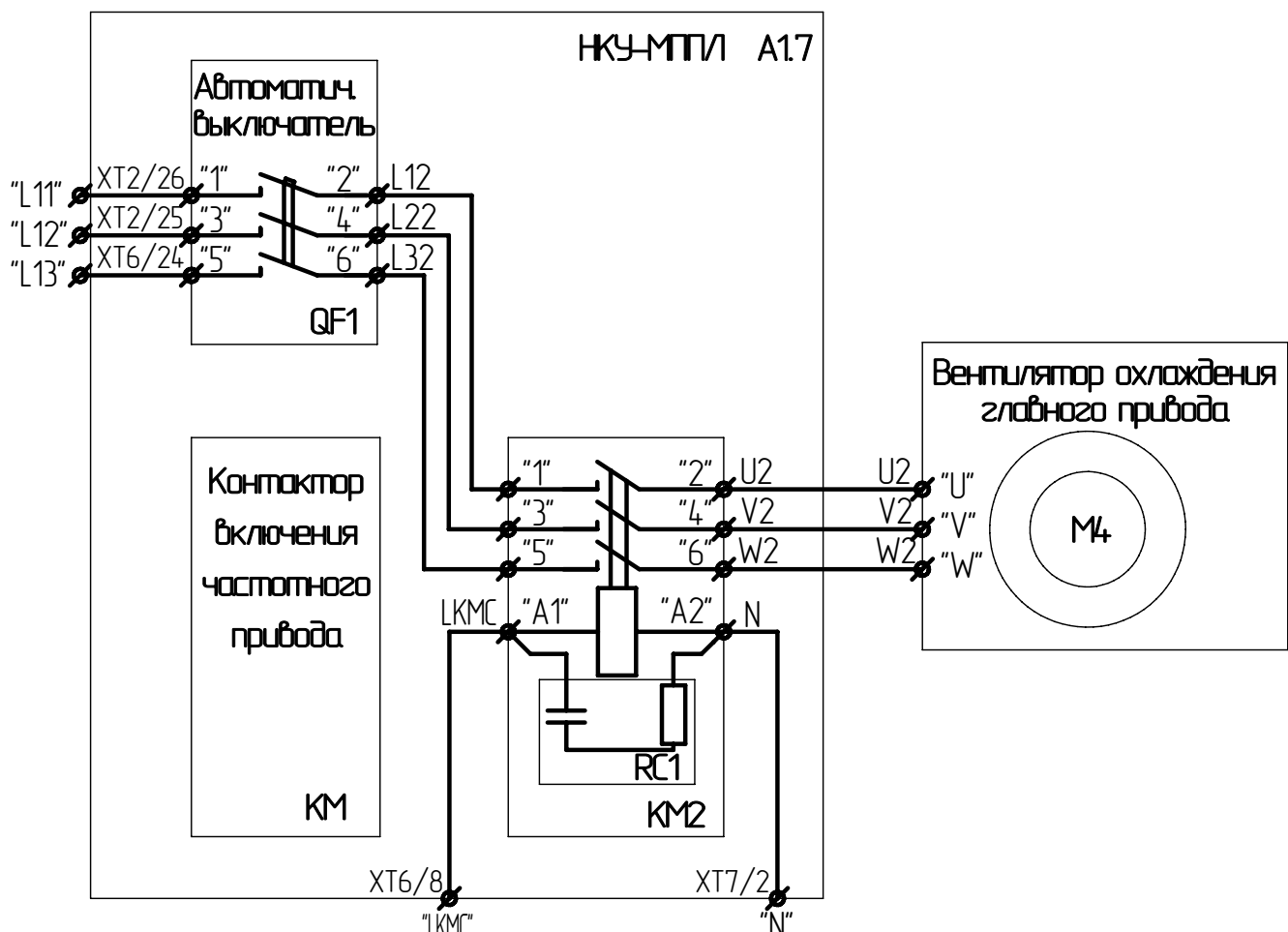
8	Наб.	04.11C.024-12	06.12
Изм.	Лист	№ док.м.	Подп.

04.11C.00.00.000-03 ЭЗ